

COMPONENTE ALE SISTEMULUI

Notă: Sistemul dumneavoastră este livrat cu o combinație a următoarelor componente:

- Transmițător bodypack BLX1
- Transmițător portabil BLX2 (la alegere SM58, BETA58A sau PG58)
- Receptor wireless BLX4
- Receptor wireless dual BLX88
- Sursă de alimentare PS24
- Microfon lavalieră (la alegere CVL, WL185 sau WL93)
- Microfon purtabil pe cap (la alegere PGA31, SM31FH sau SM35)
- Microfon cu cască MX153
- Microfon pentru instrumente (BETA98H/C)
- Cablu chitară (WA302)

GHID DE PORNIRE RAPIDĂ

1. Conectați receptorul la sursa de alimentare.

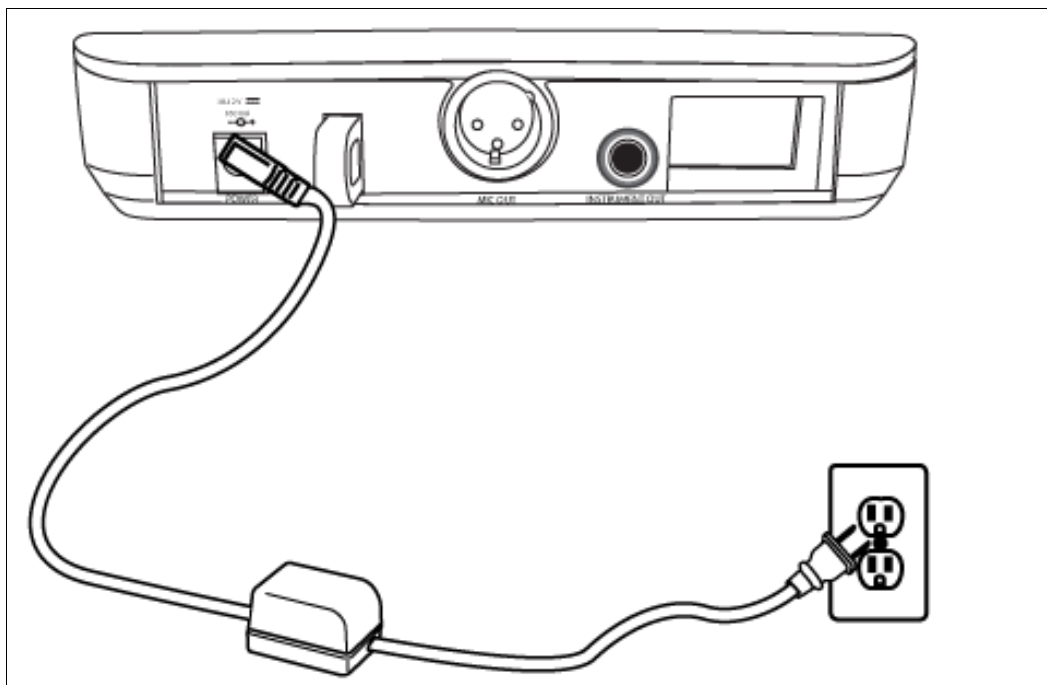

2. Conectați receptorul la mixer sau amplificator. Țineți apăsat butonul de pornire pentru a-l porni.

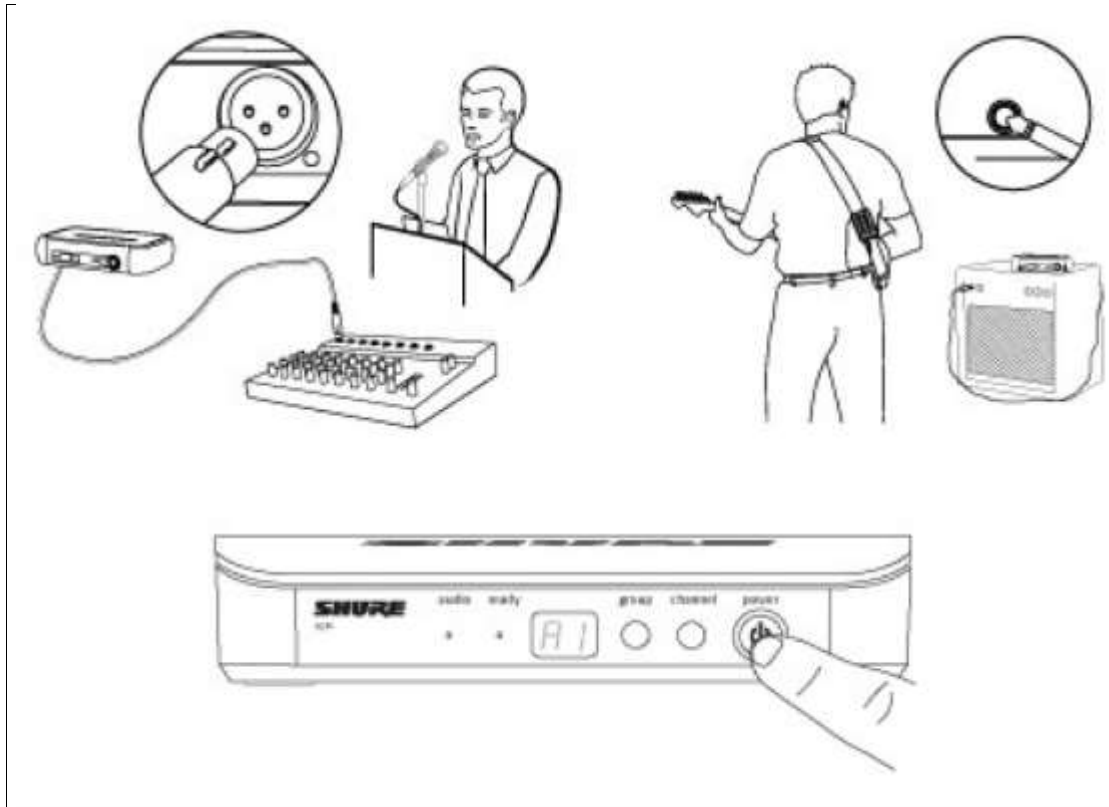

3. Apăsați butonul de grup de pe receptor pentru a efectua o scanare de grup.

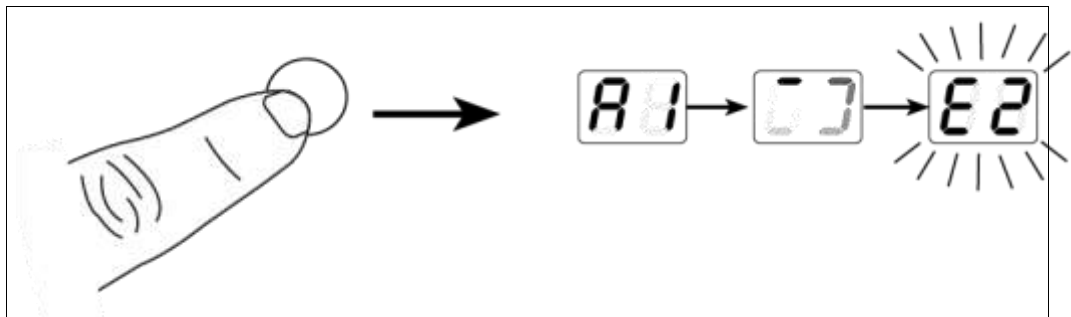

4. Instalați bateriile și porniți transmițătorul.

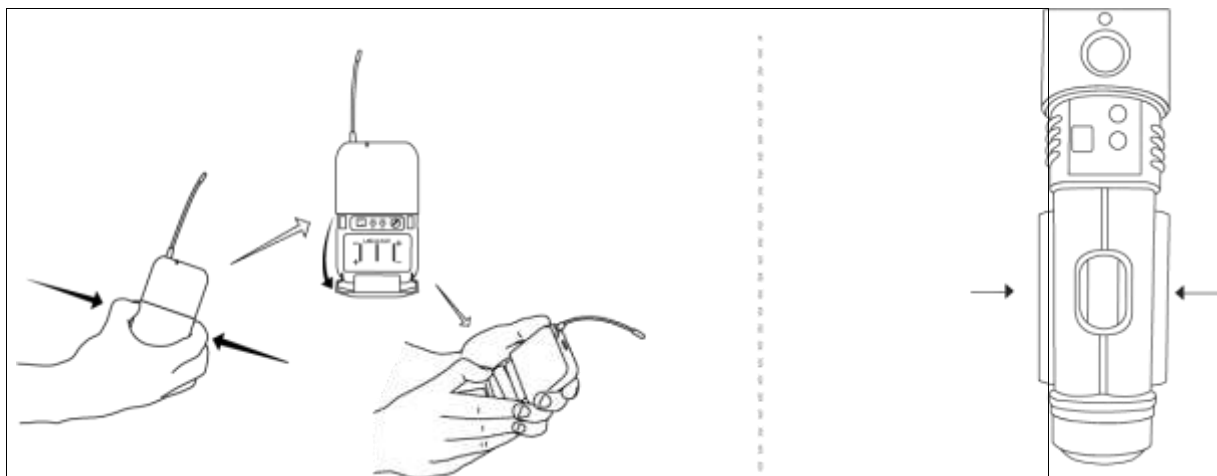

5. Pe transmițător, setați grupul și canalul pentru a se potrivi cu receptorul. LED-ul audio de pe receptor ar trebui să se aprindă.

1. 3.

2. 4.

Dacă configurați sisteme suplimentare, lăsați primul emițător și receptor pornite. Pentru fiecare receptor suplimentar, setați manual grupul pentru a se potrivi cu primul receptor. Notă: Receptorul va efectua automat o scanare a canalelor pentru a găsi o frecvență disponibilă după ce grupul a fost selectat. Setați frecvența emițătorului pentru a se potrivi cu receptorul.

6. Dacă sunetul este prea slab sau distorsionat, ajustați amplificarea în consecință.

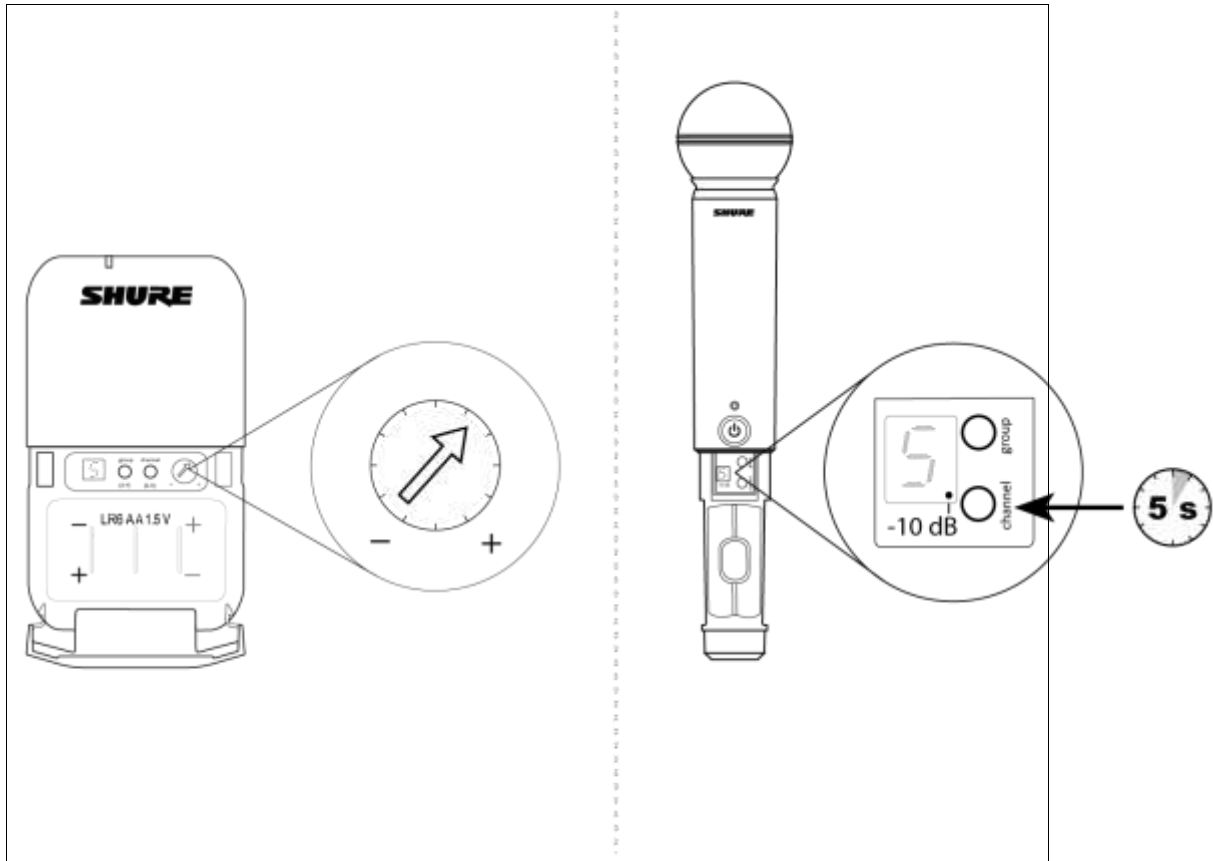

CARACTERISTICI

PANOU FRONTAL

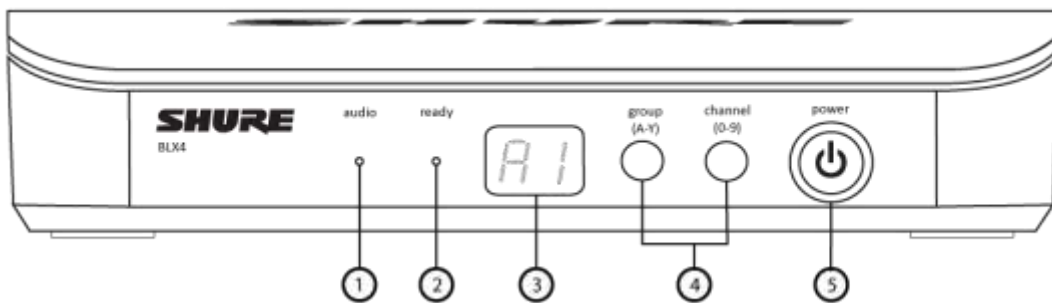

BLX4

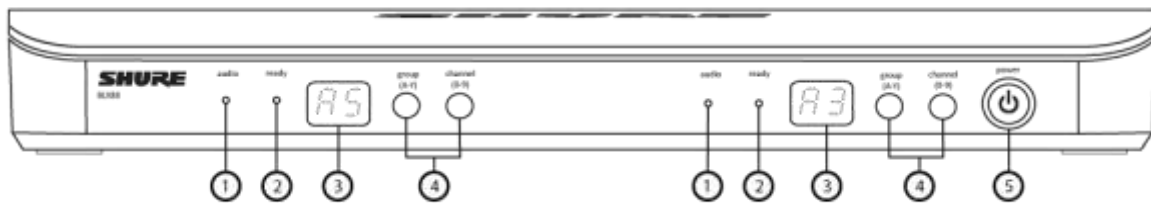

BLX88

① LED audio

Indică puterea semnalului audio primit: verde pentru normal și roșu pentru supraîncărcare.

② LED-ul „gata”

Lumina verde indică faptul că sistemul este gata de utilizare și primește semnalul transmițătorului.

③ Afișaj LED

Afișează setările grupului și canalului.

④ Butoane de grup și canal

Scanare: Apăsați și eliberați butonul de grup pentru a scana un grup și un canal deschise.

Manual: Apăsați și mențineți apăsat butonul de grup pentru a selecta un grup. Apăsați butonul de canal pentru a selecta un canal din grupul curent.

⑤ Buton de alimentare

Apăsați și mențineți apăsat pentru a porni sau opri alimentarea.

PANOUL DIN SPATE

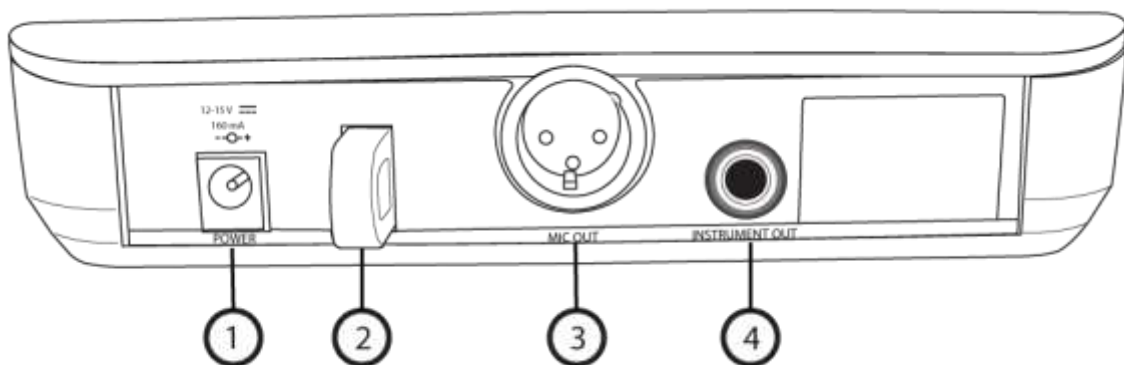

BLX4

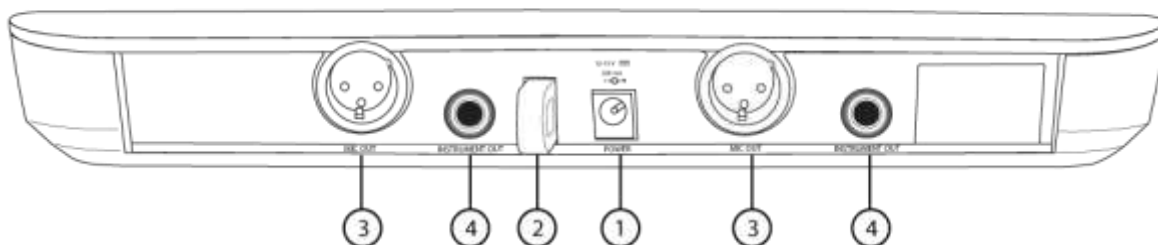

BLX88

① Mufă de alimentare CC

② Legătură cablu adaptor

③ Mufă de ieșire XLR pentru microfon (ieșire MIC)

④ Mufă de ieșire pentru nivel instrument de 6,35 mm (1/4") (ieșire instrument)

BLX1

① Indicator LED

Afișează starea de alimentare și a bateriei (consultați Indicatorii LED ai transmițătorului).

② Întrerupător de alimentare

Pornește sau oprește alimentarea.

③ Mufă de intrare microfon cu 4 pini (conector TA4)

④ Antenă

⑤ Buton de grup

Modifică setările grupului.

⑥ Afișaj LED

Afișează setările grupului și canalului.

⑦ Buton canal

Modifică setările canalului.

⑧ Compartimentul bateriei

⑨ Reglarea amplificării audio

Rotiți pentru a mări sau a micșora amplificarea transmițătorului.

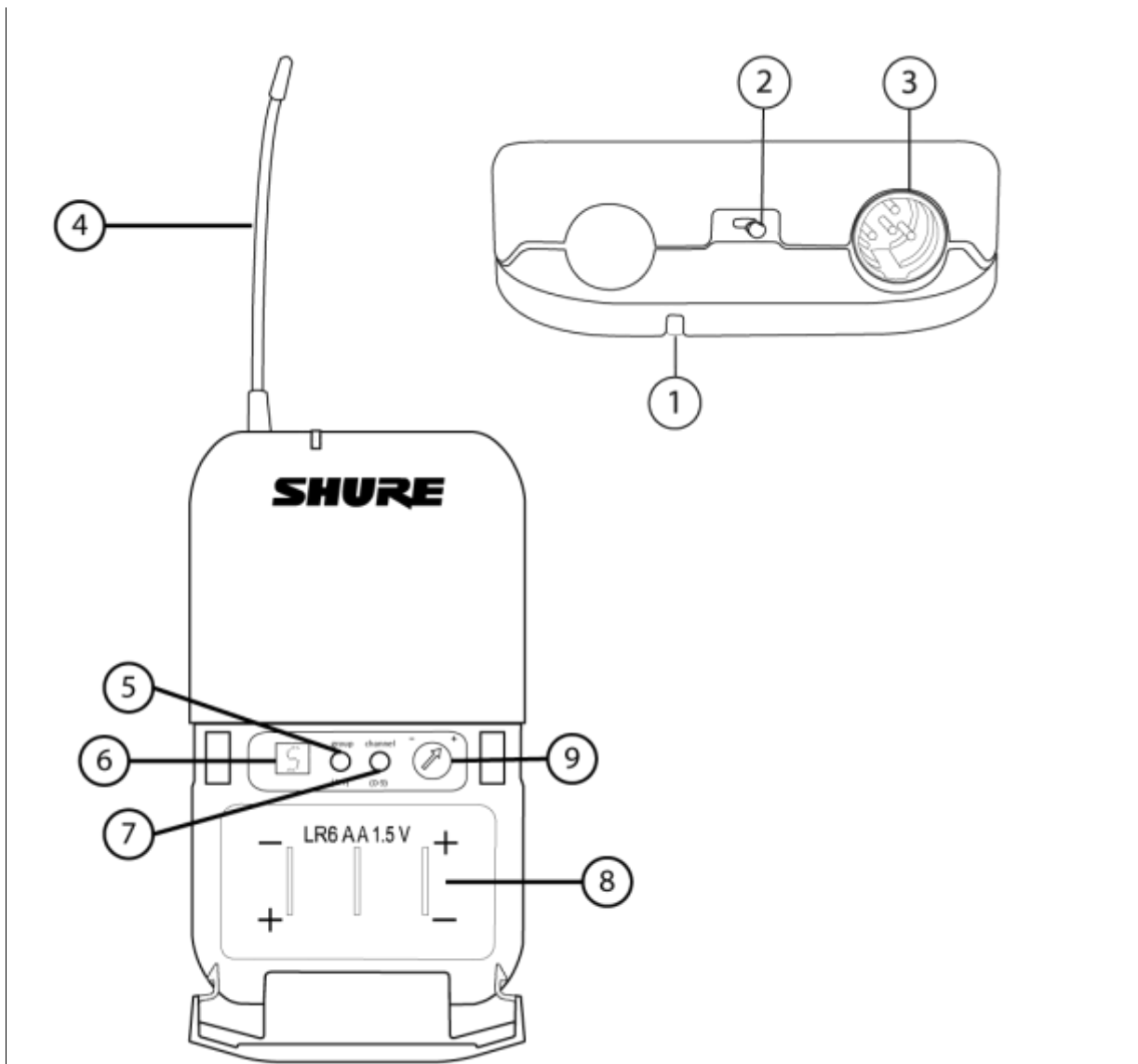

BLX2

① Indicator LED

Afișează starea de alimentare și a bateriei (consultați Indicatorii LED ai transmițătorului).

② Buton de pornire

Apăsați pentru a porni sau opri alimentarea.

③ Buton de grup

Modifică setările grupului.

④ Buton canal

Modifică canalul și setările de amplificare.

⑤ Afișaj LED

Afișează setările grupului și canalului.

⑥ Capac de identificare

⑦ Compartimentul bateriei

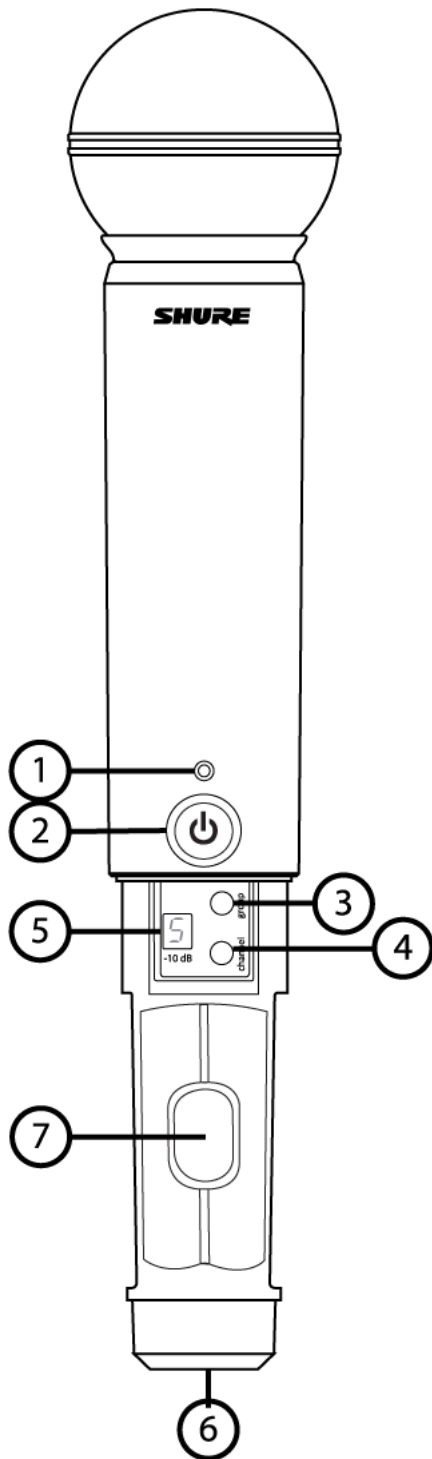

Indicatori LED ai transmițătorului

INDICATOR LED	STARE
Verde	Gata
Roșu intermitent rapid	Comenzi blocate
Roșu solid	Bateria este descărcată (a mai puțin de 1 oră rămasă*)
Roșu intermitent și se oprește	Baterii descărcate (schimbați bateriile pentru a porni emițătorul)

*Numai pentru baterii alcaline. Pentru bateriile reîncărcabile, roșul continuu înseamnă că bateriile sunt descărcate.

CONFIGURAREA UNUI SINGUR SISTEM

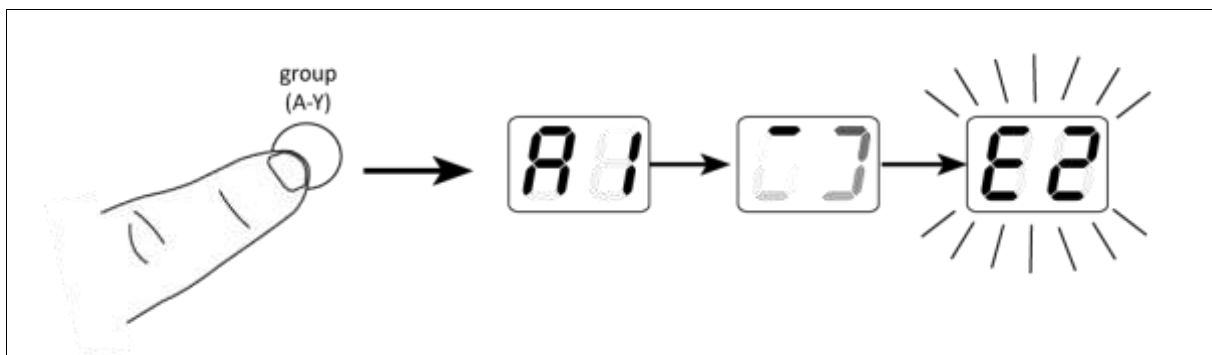

Înainte de a începe, opriți toate emițătoarele și porniți orice echipament (alte microfoane sau sisteme de monitorizare personală) care ar putea cauza interferențe în timpul spectacolului.

1. Apăsați și eliberați butonul de grup de pe receptor.

Receptorul scanează pentru cel mai clar grup și canal.

Notă: Dacă doriți să opriți scanarea, apăsați din nou butonul de grupare.

2. Porniți emițătorul și schimbați grupul și canalul pentru a se potrivi cu receptorul (consultați Setarea grupului și canalului emițătorului).

După ce sistemul este configurat, efectuați o verificare audio și ajustați amplificarea, dacă este necesar.

SETAREA GRUPULUI ȘI CANALULUI DE EMIȚĂTOARE

Grupul și canalul emițătorului trebuie setate manual pentru a se potrivi cu receptorul.

GRUP (LITERĂ)

1. Apăsați și eliberați butonul de grup de pe transmițător pentru a activa afișajul. Apăsați din nou butonul de grup și afișajul va clipi.
2. În timp ce afișajul clipește, apăsați din nou butonul de grup pentru a trece la setarea de grup dorită.

CANAL (NUMĂR)

Dacă este nevoie să schimbați canalul, urmați aceeași procedură utilizând butonul canal în loc de butonul grup .

Nota:

- Când grupul și canalul se potrivesc corect cu receptorul, LED-ul „Ready” de pe receptor se aprinde.
- După configurarea manuală, transmițătorul afișează alternativ setările grupului și canalului timp de aproximativ două secunde.

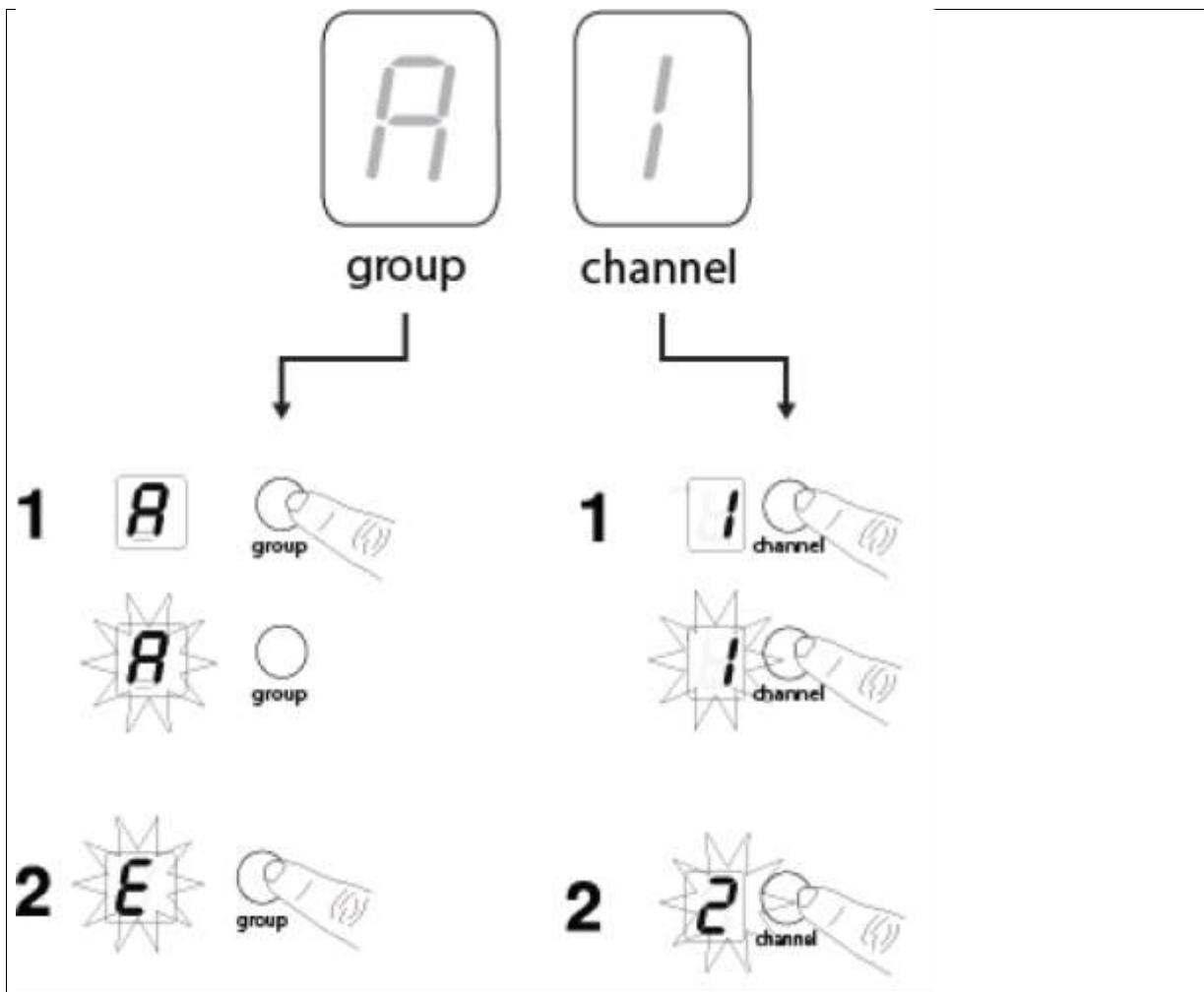

CONFIGURARE SISTEM MULTIPLU

Până la 12 sisteme pot funcționa simultan (în funcție de bandă și mediul RF).

Important: Configurați fiecare sistem pe rând. După ce un receptor și un emițător sunt acordate pe același grup și canal, lăsați emițătorul pornit. În caz contrar, scanările de la celelalte receptoare nu vor detecta canalul respectiv ca fiind ocupat. Pentru BLX88, asigurați-vă că configurați ambele emițătoare înainte de a trece la următorul receptor.

Porniți orice alt echipament care ar putea cauza interferențe în timpul interpretării, astfel încât să fie detectat în timpul scanărilor de grup și de canale în pașii următori .

Înainte de a începe configurarea sistemului, porniți toate receptoarele și opriți toate emițătoarele .

Pentru primul receptor:

1. Efectuați o scanare de grup.

Aceasta găsește grupul cu cele mai clare canale.

Notă: Pentru BLX88, scanarea de grup configurează ambele receptoare în același timp.

2. Porniți primul emițător și schimbați grupul și canalul pentru a se potrivi cu receptorul.

3. Lăsați transmițătorul pornit și continuați cu sistemele suplimentare.

Notă: Dacă grupul selectat nu conține suficiente canale deschise, selectați manual grupul „d” atunci când configurați sisteme mai mari.

Pentru fiecare receptor suplimentar:

1. Folosiți configurarea manuală pentru a modifica receptorul astfel încât să corespundă setării de grup a primului receptor. Rețineți că de fiecare dată când setarea de grup este modificată, se efectuează automat o scanare a canalelor.

2. Porniți emițătorul și schimbați grupul și canalul pentru a se potrivi cu receptorul.

3. Lăsați transmițătorul pornit și continuați cu următorul sistem.

4. După ce toate receptoarele sunt configurate, efectuați o verificare audio a tuturor microfoanelor.

SETAREA MANUALĂ A GRUPULUI ȘI CANALULUI DE RECEPTORI

Este posibil să fie nevoie să se modifice grupul de receptoare ca parte a unei configurări cu sisteme multiple.

GRUP (LITERĂ)

1. Țineți apăsat butonul de grup de pe receptor până când afișajul începe să clipească.

2. În timp ce afișajul clipește, apăsați din nou butonul de grup pentru a trece la grupul următor.

Notă: În timpul configurării manuale va fi afișată doar setarea grupului.

3. După ce ați ajuns la grupul dorit, eliberați butonul de grup. Receptorul efectuează automat o scanare a canalelor.

CANAL (NUMĂR)

Folosiți întotdeauna un canal selectat prin scanarea canalelor. Totuși, dacă este necesar, canalul poate fi setat manual. Urmăți aceiași pași de mai sus folosind butonul canal în loc de butonul grup .

COMENZI DE BLOCARE ȘI DEBLOCARE

Blocați comenzile sistemului pentru a preveni modificările accidentale ale setărilor sau oprirea alimentării.

TRANSMIȚĂTOR (BLOCARE/DEBLOCARE)

Porniți transmițătorul. Țineți apăsat butonul de grup , apoi apăsați butonul de canal timp de aproximativ 2 secunde. Indicatorul LED clipește rapid în roșu când este blocat.

RECEPTOR (BLOCARE/DEBLOCARE)

Porniți receptorul. Țineți apăsat simultan butonul de grup și butonul de canal . Afișajul clipește rapid.

- Când este blocat, afișajul clipește rapid dacă se apasă orice tastă.
- BLX88 se blochează pe ambele părți atunci când este blocat din oricare parte.

SFATURI PENTRU ÎMBUNĂTĂȚIREA PERFORMANȚEI SISTEMULUI WIRELESS

Dacă întâmpinați interferențe sau întreruperi de semnal, încercați următoarele sugestii:

- Alegeți un alt canal al receptorului
- Repoziționați receptorul astfel încât nimic să nu obstrucționeze linia vizuală către emițător (inclusiv publicul)
- Evitați amplasarea emițătorului și receptorului în locuri unde pot fi prezente metale sau alte materiale dense.
- Mutați receptorul în partea de sus a rack-ului de echipamente

- Îndepărtați sursele de interferență wireless din apropiere, cum ar fi telefoanele mobile, radiourile bidirecționale, computerele, playerele media, dispozitivele Wi-Fi și procesoarele de semnal digital.
- Încărcați sau înlocuiți bateria transmițătorului
- Păstrați emițătoarele la o distanță mai mare de doi metri (6 picioare)
- Păstrați emițătorul și receptorul la o distanță mai mare de 5 metri (16 picioare)
- În timpul verificării sunetului, marcați punctele problematice și rugați prezentatorii sau artiștii să evite acele zone.

OBȚINEREA UNUI SUNET BUN

PLASAREA CORECTĂ A MICROFONULUI

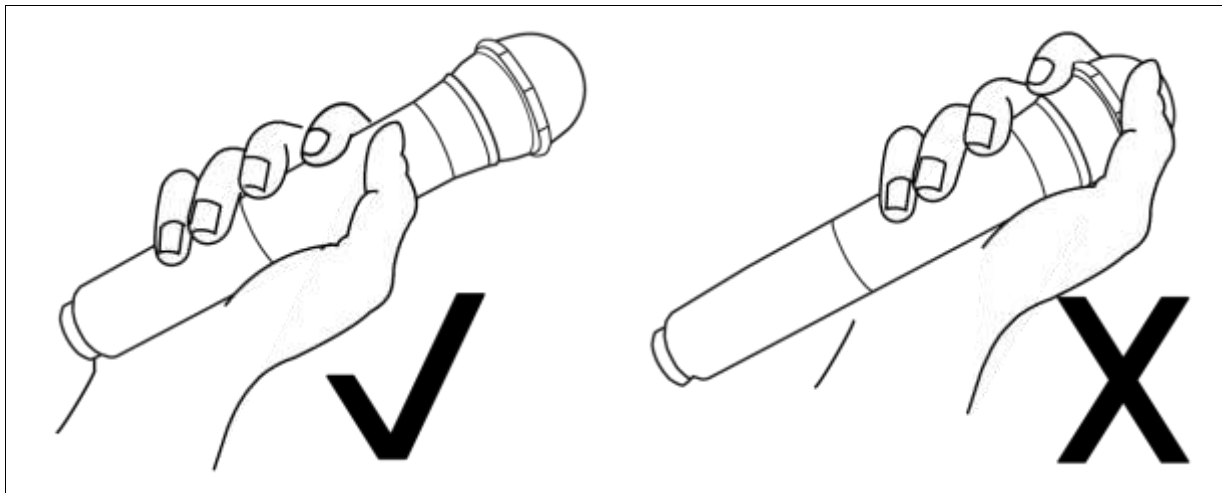

- Țineți microfonul la o distanță de maximum 30 cm de sursa sunetului. Pentru un sunet mai cald, cu o prezență mai accentuată a basului, mutați microfonul mai aproape.
- Nu acoperiți grilajul cu mâna.

PURTAREA MICROFONULUI CU CASCĂ

- Poziționați microfonul purtabil pe cap la 13 mm (1/2 in.) de colțul gurii.
- Poziționați microfoanele lavalieră și cele portabile pe cap astfel încât hainele, bijuteriile sau alte obiecte să nu se lovească sau să se frece de microfon.

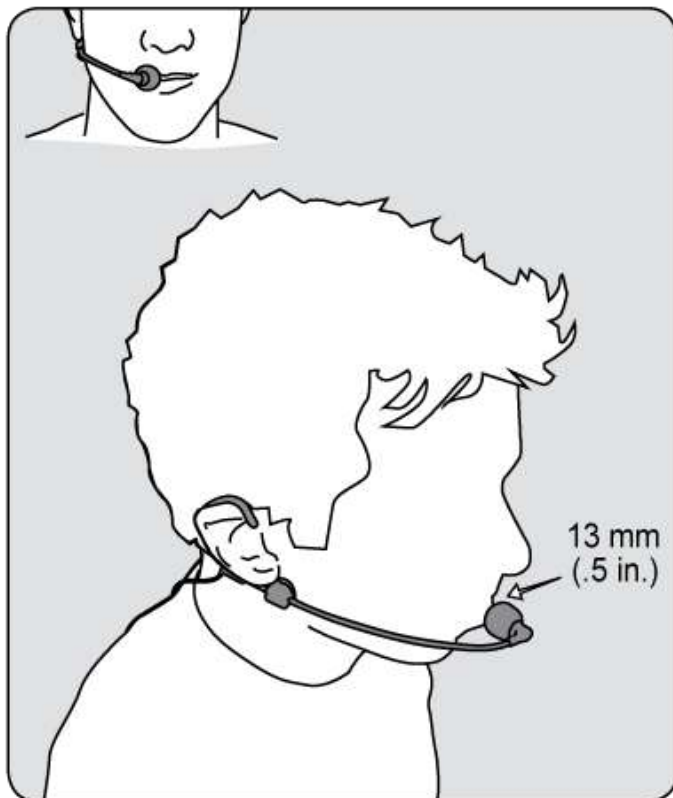

REGLAREA AMPLIFICĂRII

Monitorizați indicatorul LED audio de pe panoul frontal al receptorului atunci când setați amplificarea transmițătorului.

- **Verde** : niveluri normale
- **Roșu** : niveluri sonore excesive (suprasarcină).

LED-ul roșu ar trebui să se aprindă rar doar atunci când vorbești tare sau cânti la instrument tare.

BLX1

Rotiți butonul de reglare a amplificării audio pentru a crește (+) sau a reduce (-) amplificarea până când se atinge nivelul dorit.

Pentru instrumente, setați amplificarea la minim. Pentru lavalier, măriți amplificarea după cum doriți.

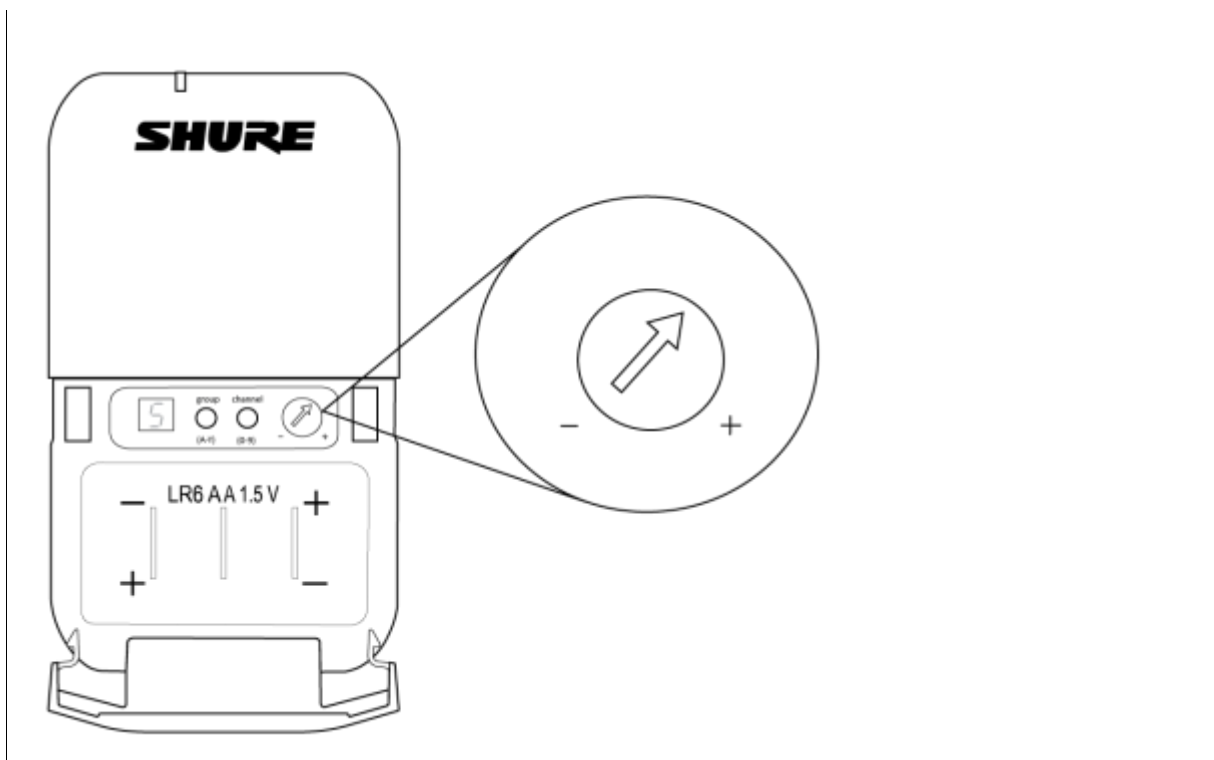

BLX2

BLX2 dispune de două setări de nivel de amplificare, implicit și atenuat (-10 dB). Setarea implicită este utilizată în majoritatea situațiilor. Dacă LED-ul audio al receptorului clipește des în roșu, setați microfonul pe atenuat. Folosiți butonul canalului pentru a schimba setarea amplificării.

1. Țineți apăsat butonul canalului timp de 5 secunde.

În colțul din dreapta jos al afișajului LED apare un punct, care indică faptul că a fost activată setarea de amplificare de -10 dB.

2. Pentru a reveni la valoarea implicită a amplificării, țineți apăsat din nou butonul canalului timp de 5 secunde sau până când punctul dispare.

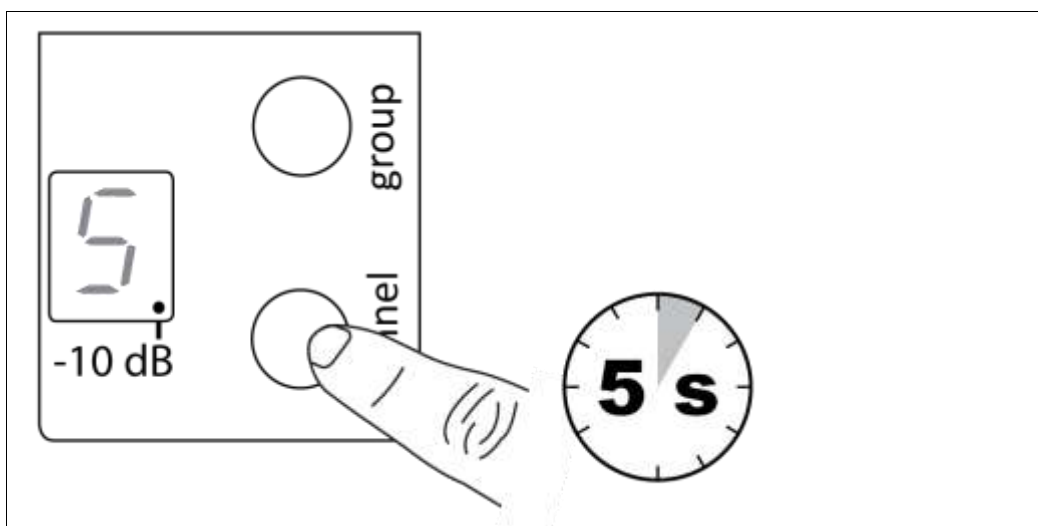

BATERII

Durata de viață estimată a bateriilor AA este de până la 14 ore (durata totală de viață a bateriei variază în funcție de tipul și producătorul bateriei).

Când indicatorul LED se aprinde în roșu, indică „baterie descărcată” și există aproximativ 60 de minute de autonomie rămasă a bateriei.

Numai pentru baterii alcaline. Pentru bateriile reîncărcabile, roșul continuu înseamnă că bateriile sunt descărcate.

Pentru a scoate bateriile din transmițătorul portabil, împingeți-le afară prin deschizătura din compartimentul pentru baterii al microfonului.

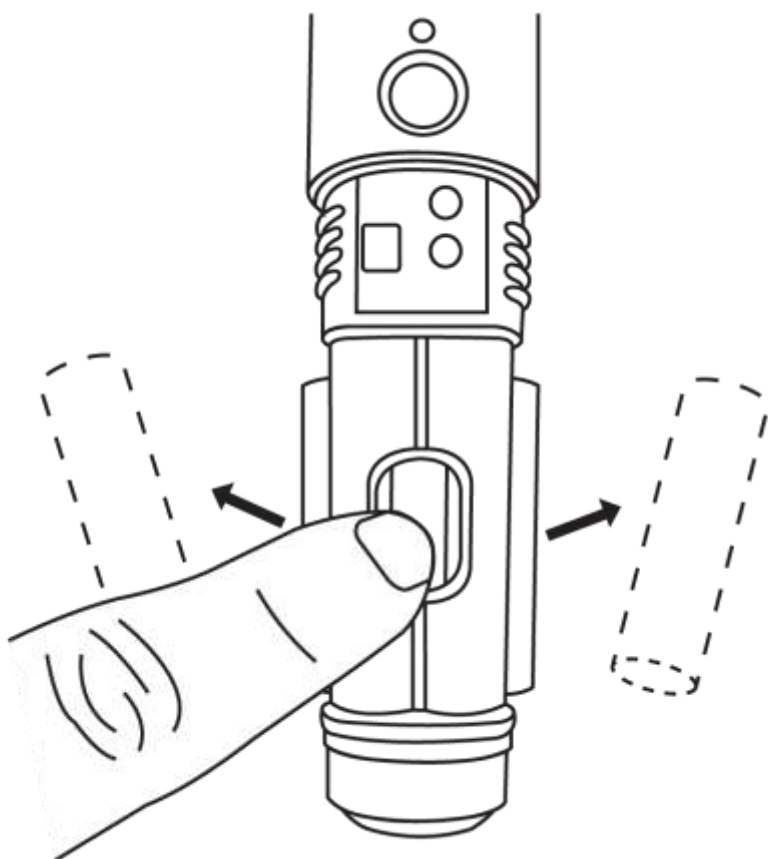

AVERTISMENT: Bateriile nu trebuie expuse la căldură excesivă, cum ar fi lumina soarelui, focul sau altele asemenea.

Purtarea Transmițătorului Bodypack

Prindeți transmițătorul de o curea sau introduceți o curea de chitară prin clema transmițătorului, așa cum se arată.

Pentru cele mai bune rezultate, cureaua trebuie apăsată pe baza clemei.

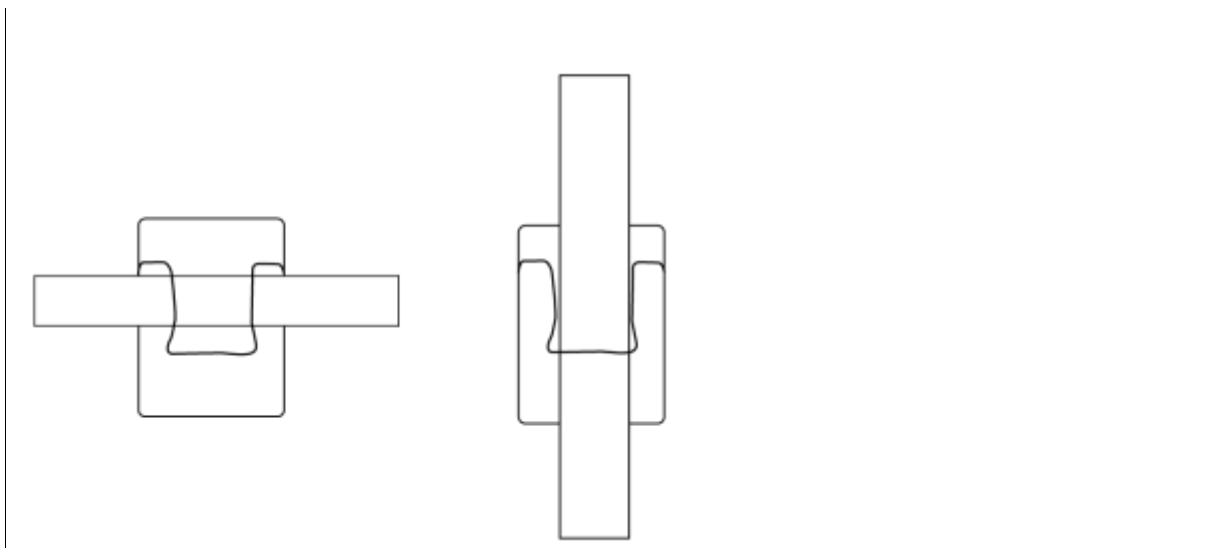

OPRIRE

Țineți apăsat butonul de alimentare pentru a opri BLX2 sau BLX4/88. Pentru a opri BLX1, glisați comutatorul de alimentare în poziția OFF.

SCOATEREA ȘI INSTALAREA CAPACELOR DE IDENTIFICARE

BLX2 este echipat din fabrică cu un capac de identificare negru (sistemele vocale duale sunt livrate cu un capac gri suplimentar).

Pentru a scoate: Îndepărtați capacul bateriei. Strângeți lateralele și trageți capacul.

Pentru instalare: Aliniați capacul și fixați-l cu un clic. Puneți la loc capacul bateriei.

Un kit de capace de identificare care conține capace de culori asortate este disponibil ca accesoriu opțional.

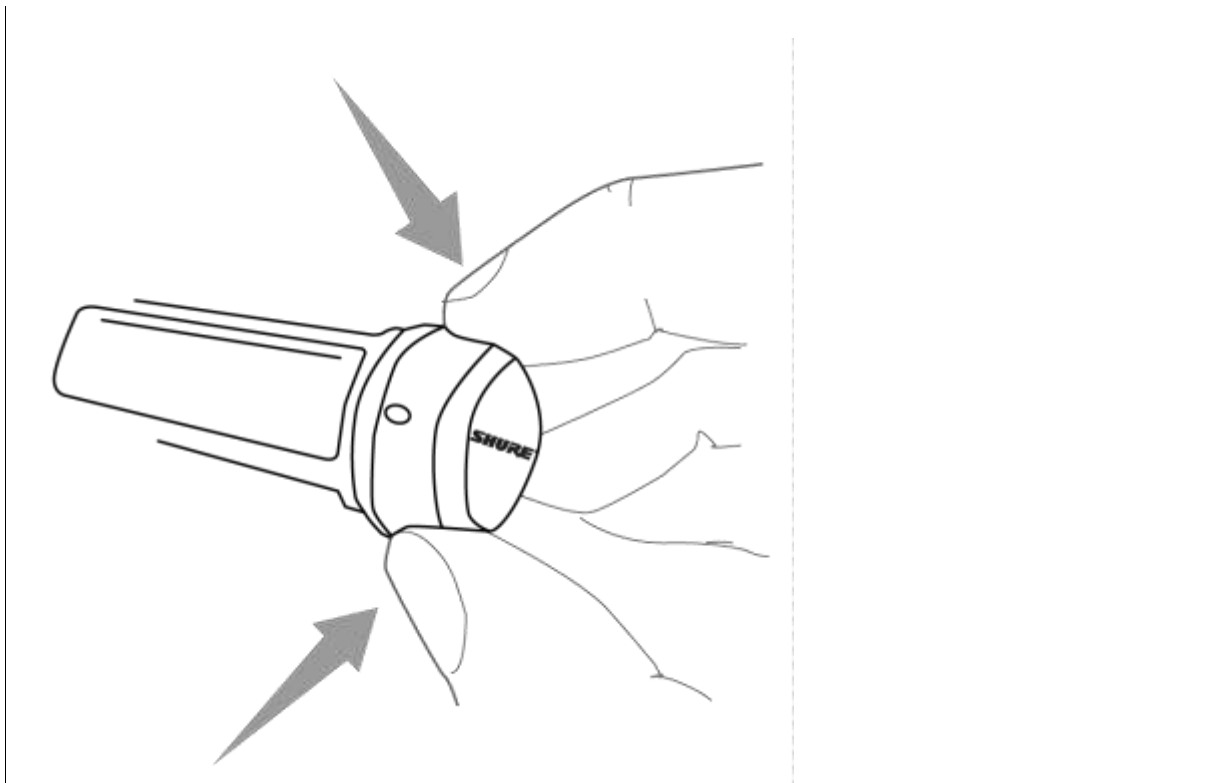

DEPANARE

EMISIUNE	STAREA INDICATORULUI	SOLUȚIE
Niciun sunet sau sunet slab	LED-ul receptorului este aprins	<ul style="list-style-type: none"> Verificați toate conexiunile sistemului audio sau reglați amplificarea după cum este necesar (consultați Reglarea amplificării) Verificați dacă receptorul este conectat la mixer/amplificator
	LED-ul receptorului este stins	<ul style="list-style-type: none"> Porniți transmițătorul

EMISIUNE	STAREA INDICATORULUI	SOLUȚIE
		<ul style="list-style-type: none"> Asigurați-vă că bateriile sunt instalate corect Efectuați configurarea transmițătorului (consultați Configurarea sistemului unic) Introduceți baterii noi
	Ecranul LED al receptorului este stins	<ul style="list-style-type: none"> Asigurați-vă că adaptorul de curent continuu este conectat corect la priza electrică. Asigurați-vă că receptorul este pornit.
	LED-ul indicator al transmițătorului clipește în roșu	Înlocuiți bateriile transmițătorului (consultați Baterii).
Artefacte sau întreruperi audio	LED-ul „gata” pâlpâie sau este stins	<ul style="list-style-type: none"> Schimbați receptorul și emițătorul într-un alt grup și/sau canal. Identificați sursele de interferență RF din apropiere și opriți sau eliminați sursa. Înlocuiți bateriile transmițătorului. Asigurați-vă că receptorul și

EMISIUNE	STAREA INDICATORULUI	SOLUȚIE
		<p>emitaătorul sunt poziționate în parametrii sistemului</p> <ul style="list-style-type: none"> • Sistemul trebuie instalat în raza de acțiune recomandată, iar receptorul trebuie ținut departe de suprafețele metalice. • Transmițătorul trebuie utilizat în linia de vizibilitate a receptorului pentru un sunet optim.
Deformare	LED-ul audio de pe receptor indică supraîncărcarea (roșu)	Reduceți amplificarea emitaătorului (consultați Reglarea amplificării).
Variații ale nivelului sunetului la comutarea între diferite surse	N / A	Reglați amplificarea emitaătorului după cum este necesar (consultați Reglarea amplificării).
Receptorul/emitaătorul nu se oprește	LED-ul/afișajul clipesc rapid	Consultați Blocarea și deblocarea comenzilor.

INTERVAL DE FRECVENȚĂ ȘI NIVEL DE IEȘIRE AL TRANSMIȚĂTORULUI

BANDĂ	GAMĂ	PUTERE DE IEȘIRE
G18	470 până la 494 MHz	10 mW
H8	518 până la 542 MHz	10 mW
H8E	518 până la 542 MHz	10 mW
H9	512 până la 542 MHz	10 mW
H10	542 până la 572 MHz	10 mW
H10E	542 până la 572 MHz	10 mW
H11	572 până la 596 MHz	10 mW
H62	518 până la 530 MHz	10 mW
J10	584 până la 608 MHz	10 mW
J11	596 până la 616 MHz	10 mW
K3E	606 până la 630 MHz	10 mW
K12	614 până la 638 MHz	10 mW
K14	614 până la 638 MHz	10 mW
L27	674 până la 698 MHz	10 mW
M15	662 până la 686 MHz	10 mW
M17	662 până la 686 MHz	10 mW
M18	694 până la 703 MHz	10 mW
M19	694 până la 703	10 mW
Întrebarea 12	748 până la 758	10 mW
Î24	748 până la 758 MHz	10 mW
Q25	742 până la 766 MHz	10 mW

BANDĂ	GAMĂ	PUTERE DE IEȘIRE
R12	794 până la 806 MHz	10 mW
S8	823 până la 832 MHz	10 mW
T11	863 până la 865 MHz	10 mW

Notă: Este posibil ca benzile de frecvență să nu fie disponibile pentru vânzare sau autorizate pentru utilizare în toate țările sau regiunile.

NOTĂ: Acest echipament radio este destinat utilizării în divertisment muzical profesional și aplicații similare. Este posibil ca acest aparat radio să poată funcționa pe anumite frecvențe neautorizate în regiunea dumneavoastră. Vă rugăm să contactați autoritatea națională pentru a obține informații despre frecvențele autorizate și nivelurile de putere RF pentru produsele de microfoane wireless.

เครื่องโทรคมนาคมและอุปกรณ์นี้มีสคมีสมอะอุปกรณ์นี้มีสคมีองโทรคมนาคมแลค
คล้องตามมาตรฐานหรือ ข้อกำหนดทางเทคนิคของ Nu.

RESURSE SUPLIMENTARE

- [Întrebări frecvente despre baza de cunostinte Shure](#)
- [Siruri de comenzi](#)
- [Canalul YouTube Shure Performance and Production](#)
- [Instruire de la Institutul Audio Shure](#)

Software Shure și instrumente online

- [Banc de lucru wireless](#)
- [Utilitarul de actualizare Shure](#)
- [Aplicația ShurePlus™ Channels](#)
- [Căutare de frecvență wireless](#)
- [Expertul în accesorii wireless Shure](#)

SPECIFICAȚII

SISTEM

Interval de lucru

Linie de vizibilitate de 91 m (300 ft)

Notă: Raza de acțiune reală depinde de absorbția, reflexia și interferența semnalului RF.

Răspuns în frecvență audio

50 până la 15.000 Hz

Notă: Depinde de tipul de microfon

Distorsiune armonică totală

Abatere de referință ± 33 kHz cu un ton de 1 kHz

0,5%, tipic

Interval dinamic

100 dB, ponderat A, tipic

Temperatura de funcționare

-18°C (0°F) până la 57°C (135°F)

Notă: Caracteristicile bateriei pot limita acest interval.

Polaritate

Presiunea pozitivă asupra diafragmei microfonului (sau tensiunea pozitivă aplicată vârfului mufei telefonice WA302) produce tensiune pozitivă pe pinul 2 (în raport cu pinul 3 al ieșirii de joasă impedanță) și vârful ieșirii de 6,35 mm cu impedanță mare.

BLX1

Nivel de intrare audio

maxim

-16 dBV maxim

min. (0 dB)

+10 dBV maxim

Interval de ajustare a amplificării

26 dB

Impedanță de intrare

1 MΩ

Ieșire transmițător RF

10 mW, tipic

variază în funcție de regiune

Dimensiuni

110 mm x 64 mm x 21 mm (Î x L x A)

Greutate

75 g, fără baterii

Locuințe

ABS turnat

Cerințe de alimentare

2 baterii alcaline LR6 AA, 1,5 V

Durata de viață a bateriei

până la 14 ore (alcalin)

BLX2

Nivel de intrare audio

0dB	-20 dBV maxim
-10dB	-10 dBV maxim

Interval de ajustare a amplificării

10 dB

Ieșire transmițător RF

10 mW, tipic

variază în funcție de regiune

Dimensiuni

8,82 in. X 2,09 in. (224 mm X 53 mm) L x dia.

Greutate

218 g fără baterii

Locuințe

ABS turnat

Cerințe de alimentare

2 baterii alcaline LR6 AA, 1,5 V

Durata de viață a bateriei

până la 14 ore (alcalin)

BLX4

Impedanță de ieșire

Conector XLR	200 Ω
Conector de 6,35 mm (1/4")	50 Ω

Nivel de ieșire audio

Abatere de referință ± 33 kHz cu un ton de 1 kHz

Conector XLR	-27 dBV (în sarcină de 100 k Ω)
Conector de 6,35 mm (1/4")	-13 dBV (în sarcină de 100 k Ω)

Sensibilitate RF

-105 dBm pentru 12 dB SINAD, tipic

Respingerea imaginii

>50 dB, tipic

Dimensiuni

40 mm x 188 mm x 103 mm (Î x L x A)

Greutate

8,5 oz (241 g)

Locuințe

ABS turnat

Cerințe de alimentare

12–15 V CC la 235 mA (BLX88, 320 mA), alimentat de o sursă de alimentare externă (conector pozitiv)

BLX88

Impedanță de ieșire

Conector XLR

200 Ω

Conector de 6,35 mm (1/4")

50 Ω

Nivel de ieșire audio

Abatere de referință ± 33 kHz cu un ton de 1 kHz

Conector XLR

-27 dBV (în sarcină de 100 k Ω)

Conector de 6,35 mm (1/4")

-13 dBV (în sarcină de 100 k Ω)

Sensibilitate RF

-105 dBm pentru 12 dB SINAD, tipic

Respingerea imaginii

>50 dB, tipic

Dimensiuni

1,50 in. X 12,13 in. X 3,98 in. (38 mm X 308 mm X 101 mm) \hat{I} x L x A

Greutate

429 g

Locuințe

ABS turnat

Cerințe de alimentare

12–15 V CC la 235 mA (BLX88, 320 mA), alimentat de o sursă de alimentare externă (conector pozitiv)

INSTRUCȚIUNI IMPORTANTE DE SIGURANȚĂ

1. CITIȚI aceste instrucțiuni.
2. PĂSTRAȚI aceste instrucțiuni.
3. ATENȚIE la toate avertismentele.
4. URMAȚI toate instrucțiunile.
5. NU utilizați acest aparat în apropierea apei.
6. CURĂȚAȚI NUMAI cu o cârpă uscată.
7. NU blocați nicio deschidere de ventilație. Lăsați distanțe suficiente pentru o ventilație adecvată și instalați conform instrucțiunilor producătorului.
8. NU instalați în apropierea surselor de căldură, cum ar fi flăcări deschise, calorifere, registre de căldură, sobe sau alte aparate (inclusiv amplificatoare) care produc căldură. Nu așezați surse de flacără deschisă pe produs.
9. NU anulați scopul de siguranță al ștecherului polarizat sau al celui cu împământare. Un ștecher polarizat are două lame, unul mai lat decât celălalt. Un ștecher cu împământare are două lame și un al treilea pin de împământare. Lama mai lată sau al treilea pin sunt furnizate pentru siguranța dumneavoastră. Dacă ștecherul furnizat nu se potrivește în priză, consultați un electrician pentru înlocuirea prizei uzate.
10. PROTEJAȚI cablul de alimentare împotriva călcării pe el sau a ciupirii, în special la nivelul ștecherelor, prizelor și în punctul în care acesta iese din aparat.
11. FOLOSIȚI NUMAI atașamentele/accesoriile specificate de producător.
12. UTILIZAȚI numai cu un cărucior, stativ, trepied, suport sau masă specificate de producător sau vândute împreună cu aparatul. Când utilizați un cărucior, fiți precauți când mutați combinația cărucior/aparat pentru a evita accidentarea prin răsturnare.



13. DECONNECTAȚI acest aparat în timpul furtunilor cu fulgere sau când nu este utilizat pentru perioade lungi de timp.
14. Apelați la personal de service calificat pentru toate lucrările de service. Operațiunile de service sunt necesare atunci când aparatul a fost deteriorat în vreun fel, cum ar fi atunci când cablul de alimentare sau ștecherul este deteriorat, s-a vărsat lichid sau au căzut obiecte în aparat, aparatul a fost expus la ploaie sau umezeală, nu funcționează normal sau a fost scăpat.
15. NU expuneți aparatul la picături și stropire. NU așezați obiecte umplute cu lichide, cum ar fi vase, pe aparat.

16. Stecherul de la rețea sau un cuplaj al aparatului trebuie să rămână ușor de utilizat.
17. Zgomotul aerian al aparatului nu depășește 70 dB (A).
18. Aparatele cu construcție CLASA I trebuie conectate la o priză de rețea cu o conexiune de împământare de protecție.
19. Pentru a reduce riscul de incendiu sau electrocutare, nu expuneți acest aparat la ploaie sau umezeală.
20. Nu încercați să modificați acest produs. Acest lucru ar putea duce la vătămări corporale și/sau la defectarea produsului.
21. Folosiți acest produs în intervalul de temperatură de funcționare specificat.



Acest simbol indică prezența unei tensiuni periculoase care constituie un risc de electrocutare în cadrul acestei unități.



Acest simbol indică faptul că există instrucțiuni importante de utilizare și întreținere în documentația care însoțește această unitate.

AVERTISMENT: Pericol de explozie dacă se înlocuiește bateria incorectă.
Funcționați numai cu baterii AA.

CERTIFICĂRI

Îndeplinește cerințele esențiale ale următoarelor directive europene:

- Directiva DEEE 2012/19/UE, astfel cum a fost modificată prin 2008/34/CE
- Directiva RoHS UE 2015/863

Notă: Vă rugăm să urmați schema regională de reciclare pentru baterii și deșeuri electronice

Acest produs îndeplinește cerințele esențiale ale tuturor directivelor europene relevante și este eligibil pentru marcajul CE.

Notificare CE: Prin prezenta, Shure Incorporated declară că acest produs cu marcaj CE a fost considerat conform cu cerințele Uniunii Europene. Textul integral al declarației de conformitate UE este disponibil la următorul site: <https://www.shure.com/en-EU/support/declarations-of-conformity>.

Reprezentant european autorizat:

Shure Europe GmbH

Departament: Conformitate Globală

Jakob-Dieffenbacher-Str. 12

75031 Eppingen, Germania

Telefon: +49-7262-92 49 0

Fax: +49-7262-92 49 11 4

E-mail: EMEAsupport@shure.de

Certificat conform FCC Partea 74.

- DD4BLX1A, DD4BLX1B, DD4BLX1C, DD4BLX1D; DD4BLX2A, DD4BLX2B, DD4BLX2C, DD4BLX2D, DD4BLX1W, DD4BLX1S, DD4BLX2W, DD4BLX2S, DD4BLX1H11, DD4BLX2H11, DD4BLX1J11, DD4BLX2J11

Certificat de ISED în Canada în conformitate cu RSS-102 și RSS-210.

- 616A-BLX1A, 616A-BLX1B, 616A-BLX1C, 616A-BLX1D; 616A-BLX2A, 616A-BLX2B, 616A-BLX2C, 616A-BLX2D, 616A-BLX1H11, 616A-BLX2H11, 616A-BLX1J11, 616A-BLX2J11

Certificat de ISED în Canada în conformitate cu RSS-123 și RSS-102.

- 616A-BLX1W, 616A-BLX1S, 616A-BLX2W, 616A-BLX2S

Aprobat în conformitate cu prevederile Declarației de conformitate (DoC) din FCC Partea 15.

低功率射頻器材技術規範

取得審驗證明之低功率射頻器材，非經核准，公司、商號或使用者均不得核准

自變更頻率、加大功率或變更原設計之特性及功能。低功率射頻器材之低材雍之

不得影響飛航安全及干擾合法通信；經發現有干擾現象時，應立即停用，

改善至無干擾時方得繼續使用。前述合法通信，指依電信管理法規定作業之業

無線電通信。低功率射頻器材須忍受合法通信或工業、科學及醫療用電波

射性電機設備之干擾。

INFORMAȚII IMPORTANTE DESPRE PRODUS

INFORMAȚII DE LICENȚARE

Licențiere: În anumite zone, poate fi necesară o licență ministerială pentru operarea acestui echipament. Consultați autoritatea națională pentru posibilele cerințe. Modificările sau modificările care nu sunt aprobate în mod expres de Shure Incorporated ar putea anula autoritatea dumneavoastră de a opera echipamentul. Licențierea echipamentelor de microfon wireless Shure este responsabilitatea utilizatorului, iar licențierea depinde de clasificarea și aplicația utilizatorului, precum și de frecvența selectată. Shure îndeamnă insistent utilizatorul să contacteze autoritatea competentă în domeniul telecomunicațiilor cu privire la licențierea corespunzătoare și înainte de a alege și comanda frecvențe.

INFORMAȚII PENTRU UTILIZATOR

Acest dispozitiv respectă partea 15 a Regulamentului FCC. Funcționarea este supusă următoarelor două condiții:

1. Este posibil ca acest dispozitiv să nu cauzeze interferențe dăunătoare.
2. Acest dispozitiv trebuie să accepte orice interferență primită, inclusiv interferențe care pot cauza o funcționare nedorită.

Notă: Acest echipament a fost testat și s-a constatat că respectă limitele pentru un dispozitiv digital din clasa B, în conformitate cu partea 15 a Regulamentului FCC. Aceste limite sunt concepute pentru a oferi o protecție rezonabilă împotriva interferențelor dăunătoare într-o instalație rezidențială. Acest echipament generează și utilizează energie de radiofrecvență și, dacă nu este instalat și utilizat conform instrucțiunilor, poate cauza interferențe dăunătoare comunicațiilor radio. Cu toate acestea, nu există nicio garanție că nu vor apărea interferențe într-o anumită instalație. Dacă acest echipament provoacă interferențe dăunătoare recepției radio sau de televiziune, ceea ce poate fi determinat prin oprirea și pornirea echipamentului, utilizatorul este încurajat să încerce să corecteze interferența prin una sau mai multe dintre următoarele măsuri:

- Reorientați sau mutați antena receptoare.
- Măriți distanța dintre echipament și receptor.
- Conectați echipamentul la o priză de pe un circuit diferit de cel la care este conectat receptorul.
- Consultați distribuitorul sau un tehnician radio/TV cu experiență pentru asistență.

Avertisment Canada pentru serviciile wireless

Acest dispozitiv funcționează pe principiul „fără protecție, fără interferențe”. În cazul în care utilizatorul dorește să obțină protecție față de alte servicii radio care operează în aceleași benzi TV, este necesară o licență radio. Pentru mai multe detalii, consultați documentul Circulara de proceduri pentru clienți CPC-2-1-28, Licențierea voluntară a aparatelor radio de putere redusă, scutite de licență, în benzile TV.

Ce dispositif fonctionne selon un régime de non-brouillage et de non-protection. Si l'utilisateur doit obtenir une protection sûre contre d'autres services radio fonctionnant dans les mêmes bandes de télévision, une licence radio est nécessaire. Pour en savoir plus, nous vous recommandons de consulter le document de procédures relatives aux clients CPC-2-1-28, Licence volontaire pour les appareils radio de faible puissance exemptés de licence et exploités dans les bandes de télévision d'Innovation, Sciences et Développement économique Canada.

Acest dispozitiv conține emițător(i)/receptor(i) scutit(e) de licență care respectă RSS-urile scutite de licență ale Ministerului pentru Inovație, Știință și Dezvoltare Economică din Canada. Funcționarea este supusă următoarelor două condiții:

1. Este posibil ca acest dispozitiv să nu cauzeze interferențe.
2. Acest dispozitiv trebuie să accepte orice interferență, inclusiv interferențe care pot cauza funcționarea nedorită a dispozitivului.

L'émetteur/récepteur exempt de licence du présent appareil est conforme au CNR d'Innovation, Sciences et Développement économique Canada qui s'applique pour les appareils radio exempts de licence. L'exploitation est autorisée aux deux conditions suivantes:

1. L'appareil ne doit pas produire de brouillage;
2. L'appareil doit accepter tout brouillage radioélectrique subi, même si le brouillage est susceptible de compromettre le fonctionnement.

Etichetă de conformitate cu ICES-003 din cadrul Industry Canada: CAN ICES-3 (B)/NMB-3(B)

Notă: Testarea conformității EMC se bazează pe utilizarea tipurilor de cablu furnizate și recomandate. Utilizarea altor tipuri de cablu poate degrada performanța EMC.

Modificările sau modificările care nu sunt aprobate în mod expres de producător ar putea anula autoritatea utilizatorului de a opera echipamentul.

AVERTISMENT PENTRU SERVICIILE WIRELESS ÎN AUSTRALIA

Acest dispozitiv funcționează în baza unei licențe de clasă ACMA și trebuie să respecte toate condițiile respectivei licențe, inclusiv frecvențele de funcționare. Înainte de 31 decembrie 2014, acest dispozitiv va fi conform dacă este utilizat în banda de frecvență 520-820 MHz. **AVERTISMENT:** După 31 decembrie 2014,

pentru a se conforma, acest dispozitiv nu trebuie utilizat în banda de frecvență 694-820 MHz.